

MALACATES

PERSONALES DE MSA



Porque toda vida tiene un **propósito...**

EXTENSIÓN PARA LÍNEA DE VIDA RETRÁCTIL

La línea Retráctil de MSA es un conector de anclaje permanente montado en una escalera fija con una estructura firme. Esta extensión puede retraerse totalmente, lo que permite abrir o cerrar una escotilla o compuerta. Otras características son:

- Proporciona una conexión de anclaje para sistemas de prevención de caídas.
- Se instala justo debajo de la superficie y está montado en una escalera fija y permanente.
- Permite que los trabajadores entren o salgan de un espacio confinado de manera segura con un sistema continuo de prevención de caídas.
- Se puede retraer debajo de la superficie, lo que permite que se ponga una trampilla o compuerta sobre la apertura.
- Se puede usar con el cordón retráctil Backpacker® de MSA (n/p 506619) o con algún cordón amortiguador de golpes.

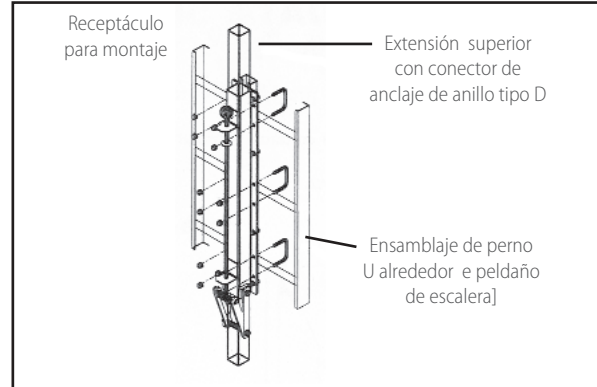
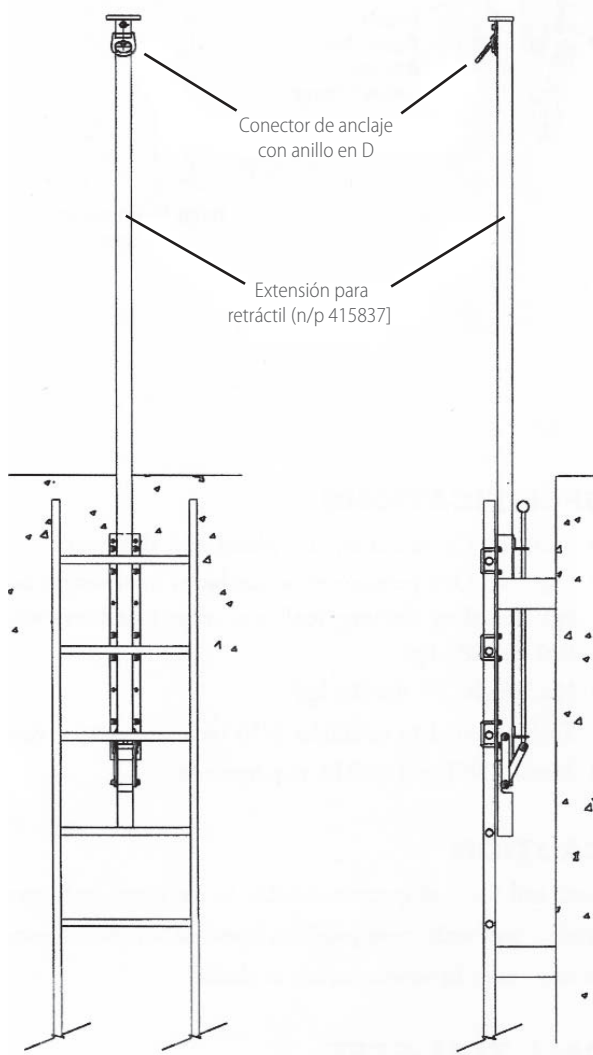

Especificaciones:

- Material: acero al carbón, aluminio y emplacado de zinc.
- Capacidad: una persona con un peso combinado no mayor a 141 kg (310 lbs), incluyendo ropa, herramientas, etc. La capacidad máxima es de 282 kg (620 lbs).
- Peso neto: 16 kg (35 lbs).
- Herramientas necesarias para ensamblar: llave de torsión de 9/16".
- Estándares y normas: ANSI y OSHA

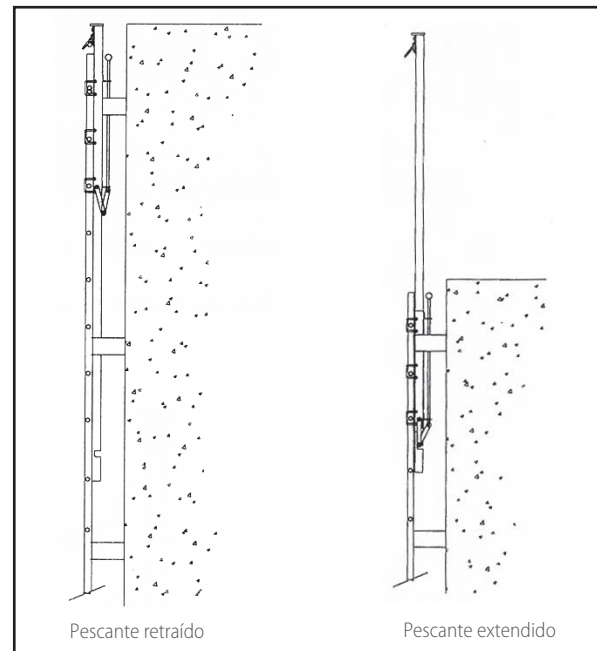

| No. de Modelo | Descripción |
|---------------|--|
| 415837 | Extensión para retráctil montado en escalera, se atornilla a la escalera y se retrae para permitir cerrar una trampilla o compuerta; cuando extendido sobresale 60" (152.4 cm) por encima de la trampilla. |

Base para extensión

La base del receptáculo de la extensión de Soporte de MSA se monta de manera permanente y hace que la extensión sea fácil de desmontar, cambiar de lugar o almacenar. El Pescante de Soporte de MSA es particularmente útil en áreas abiertas en las cuales otros medios de montaje podrían no ser prácticos.

Algunas de las principales características de esta extensión son:

- Proporciona una conexión para anclaje hasta para dos subsistemas personales de protección de caídas.
- Diseñado para poder atornillar la base de montaje a un ancla de piso adecuada, y asegurado a un barandal de protección de acero.
- Proporciona una conexión para los cordones de los sistemas personales de protección de caídas de los trabajadores y para un cordón retráctil Backpacker de MSA.
- Proporciona una conexión para anclar un sistema personal de evacuación.
- Completamente de acero y con un acabado resistente a la corrosión.
- Diseño fácil de instalar y que usa poco espacio.
- Ligero y portátil.

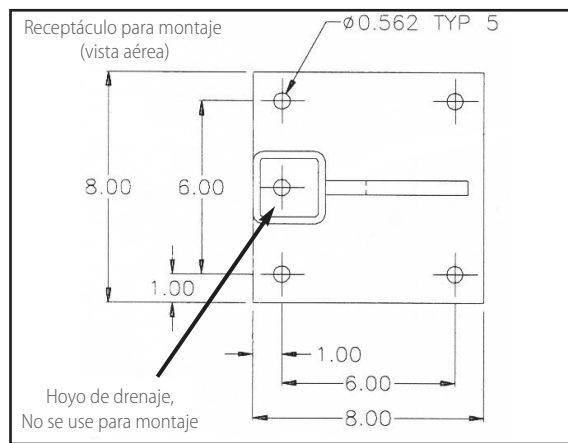
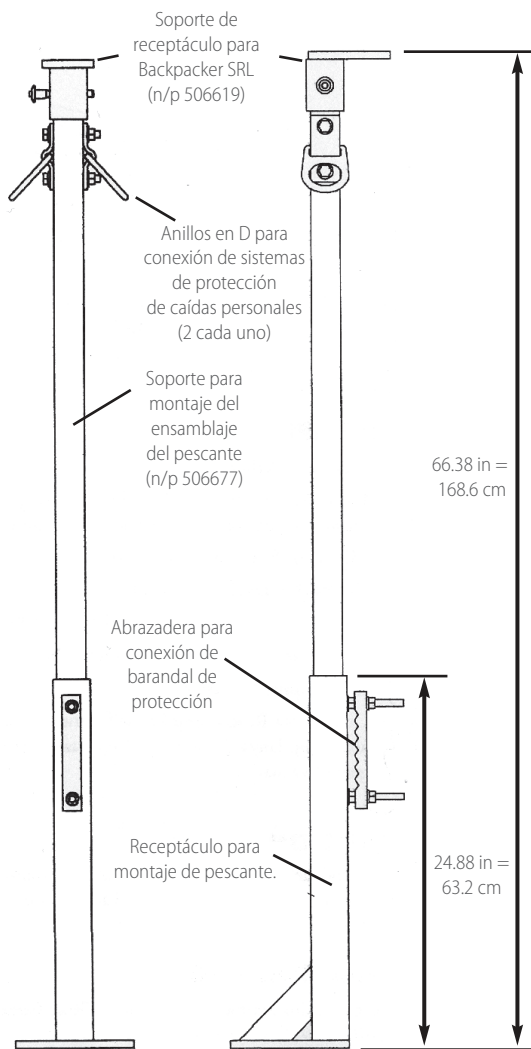

Especificaciones:

- Material: acero carbonado, emplacado de zinc.
- Capacidad: dos personas, cada una con un peso combinado total no mayor a 141 kg (10 lbs), incluyendo ropa, herramientas, etc. La capacidad máxima es de 282 kg (620 lbs).
- Fuerza mínima de rompimiento: 10,000 lbf (44.4 Kn).
- Peso neto: pescante 10 kg (23 lbs), base 12 kg (26 lbs).
- Se monta al piso usando: cuatro tornillos de anclaje de 5/8" de diámetro (no incluidos).
- Herramientas necesarias para ensamblar: llave de 3/4".
- Estándares y normas: ANSI a10.14 – 1991, ANSI Z359.1 – 1992 y OSHA.

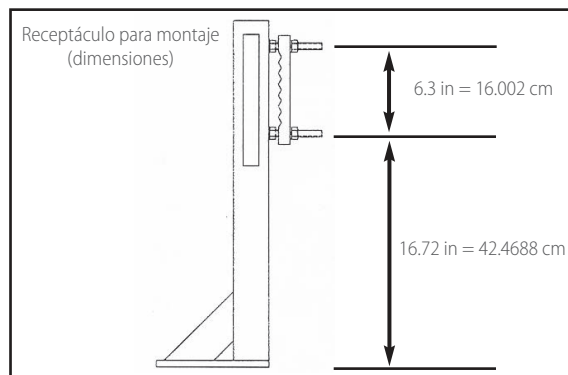

| No. de Modelo | Descripción |
|---------------|---|
| 506677 | Brazo de soporte de pescante para montaje en superficie, longitud de punta a punta 60" (152.4 cm) |
| 506678 | Receptáculo para brazo de soporte de pescante y base de montaje para superficie |

Extensión Vertical

La extensión Vertical de MSA permite montar de manera permanente el receptáculo a una escalera con una estructura resistente, y es portátil para que una escotilla pueda ser cambiada o asegurada.

Algunas características de esta extensión son:

- Proporciona una conexión para anclaje de sistemas de protección contra caídas.
- Se monta a una escalera fija y permanente.
- Compatible con el cordón retráctil Dynevac de MSA y el Rescatador Lynx, ambos con capacidad de rescate de emergencia.
- El anillo en D proporciona una conexión para trabajadores de techos y superficies superiores.

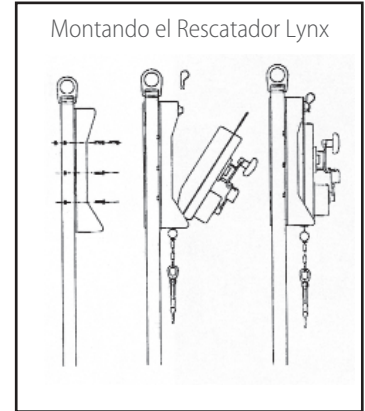
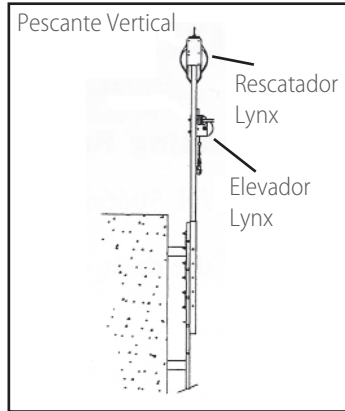
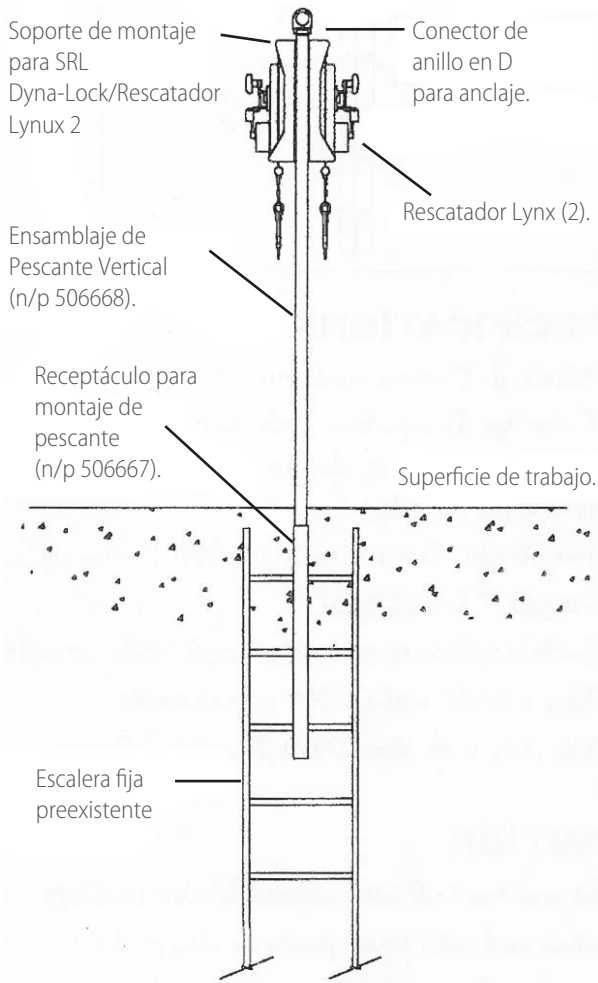

Especificaciones:

- Material: acero carbonado, emplacado de zinc.
- Capacidad: dos personas, cada una con un peso combinado total no mayor a 141 kg (310 lbs), incluyendo ropa, herramientas, etc. Capacidad máxima 282 kg (620 lbs).
- Peso neto: pescante – 20 kg (44 lbs). Base – 13 kg (28 lbs).
- Longitud: 2.3 m (7.5 ft).
- Herramientas necesarias para ensamblar: desarmador plano pequeño.
- Estándares y normas: ANSI y OSHA.

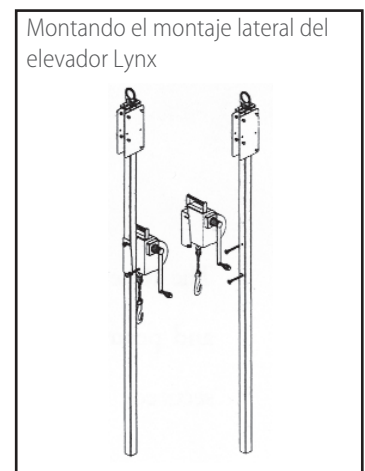
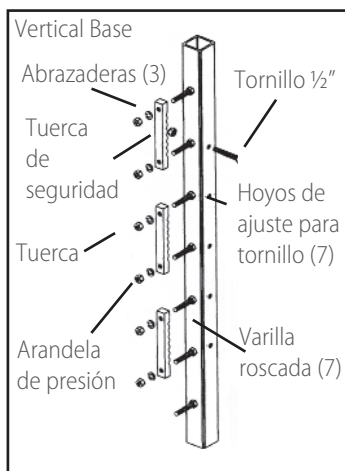

| No. de Modelo | Descripción |
|---------------|--|
| 506668 | Montaje en escalera de brazo de Pescante Vertical |
| 506667 | Montaje en escalera (por medio de tornillos) - Receptáculo para brazo de Pescante Vertical |

Nota: Este boletín contiene únicamente una descripción general de los productos mostrados. Aunque se describen los usos y la capacidad de desempeño, bajo ninguna circunstancia deberán de usar el producto individuos no entrenados o calificados para ello, y tampoco sin que se hayan leído y entendido completamente las instrucciones del producto, incluida cualquier advertencia. Las instrucciones contienen la información completa y detallada acerca del uso y el cuidado correcto de estos productos.

ID 2300-103-SP / Agosto 2013
© MSA 2013 Impreso en México



Corporativo MSA

1000 Cranberry Woods Drive
Cranberry Township, PA 16066, EE.UU.
Teléfono 724.776.8600
www.MSAsafety.com

MSA Internacional

Teléfono 724.776.8626
Número gratuito
1.800.672.7777
724.741.1559

MSA Canadá

Teléfono 1.800.672.2222
Fax 1.800.967.0398

México

Teléfono: 01.800.672.7222
+52.44.2227.3943
atencion.clientes@msasafety.com

Argentina

Teléfono: +54.11.4727.4600
Info.ar@msasafety.com

Colombia

Teléfono: +57.1.8966.750 / 751 / 752
01.800.018.0151
ventas.colombia@msasafety.com

Chile

Teléfono: +56.2.2947.5700
info.cl@msasafety.com

Perú

Teléfono: +51.1.6180.900
ventas.peru@msasafety.com

